

AIRTEC

INTERNATIONAL LTD



MASTER 35[®]

CHAVE DE IMPACTO A GASOLINA

to ATE20 A105

AIRTEC

INTERNATIONAL LTD

Couper Street, Glasgow G4 0DL United Kingdom

Tel: 44(0)141 552 5591

Fax: 44(0)141 552 5064

E-mail: enquiries@airtecinternational.co.uk

O Manual de instruções pode ser descarregado do nosso website www.airtecinternational.co.uk
em Inglês, Francês, Alemão, Castelhana e Português



INTERNATIONAL LTD

Couper Street, Glasgow G4 0DL United Kingdom

Tel: 44(0)141 552 5591

Fax: 44(0)141 552 5064

E-mail: enquiries@airtecinternational.co.uk

Website: www.airtecinternational.co.uk

DECLARAÇÃO DE CONFORMIDADE

Airtec International Ltd Couper Street Glasgow G4 0DL Reino Unido

Declara que somos o único responsável pelo fornecimento / fabricação de

Chave de Impacto Master 35 a Gasolina

Unidade quadrada de 1" Acionada por motor Emak

Serial No.

Informações detalhadas sobre peso, ruído, vibração, etc está contido no nosso Manual do Operador para o qual se refere esta declaração e está em conformidade com as normas pertinentes da União Europeia adiante referidos.

2006/42/EC Directiva de Máquinas
83/188/CEE Protecção do pessoal contra os efeitos do ruído etc,
89/686/CEE Protecção Pessoal Equipamento de acordo com o
Governo Lei DPR459/96

Todas as chaves são equipados com uma alavanca de controle de torque cinco posições que cobre uma faixa de torque de 500 - 1800Nm (350-1325 pés / lbs) aprox. Cada chave foi inspecionada individualmente em nossa fábrica para garantir que atendem ao nosso padrão de alta qualidade.

Além das Leis acima referidas, a Aparafusadora atende à norma de fabricação UNI EN292 relativas aos princípios de boas práticas de engenharia e design.

Com os melhores cumprimentos,

GLASGOW

A. KILPATRICK

.....
(Local e Data)

.....
(Nome e assinatura de pessoa autorizada)

Directores: A. Bissoli (Itália) A. Kilpatrick Co. Sec. : A. Kilpatrick Registada na Escócia 135384

Copyright Airtec International Ltd[®]. Todos os direitos reservados.

Não é permitida a reprodução total ou parcial deste Manual sem existência de permissão escrita

Permission of Copyright.

Airtec International Limited, Couper Street, Glasgow G4 0DL, U.K.

MASTER 35[®]

CHAVE DE IMPACTO A GASOLINA

MANUAL DE MANUTENÇÃO

ÍNDICE

<u>DESCRIÇÃO</u>	<u>PÁGINA</u>
Aplicações e informação técnica	1
Normas de segurança	2
Informação técnica - Ilustrações	3
Controlos da máquina – Instruções de Uso	4
Iniciar/Parar	5
Regras básicas de segurança	6
Serviços de rotina	7
Desmontagem do motor	8
Lista de peças e diagramas do motor	9 & 10
Notas sobre o motor	11
Desmontagem a unidade de impacto	12
Lista de peças, diagramas do motor e asa de transporte	13 & 14
Lista de peças e diagramas	15 & 16
Notas sobre caixa de engrenagens e unidade de impacto	17
Acessórios	18
Índice	19 & 20

Copyright Airtec International Ltd[®]. Todos os direitos reservados.

Não é permitida a reprodução total ou parcial deste Manual sem existência de permissão escrita
Permission of Copyright.

Airtec International Limited, Couper Street, Glasgow G4 3DL, U.K.

Edição 2020

Email: enquiries@airtecinternational.co.uk

1. APLICAÇÕES

A Chave de impacto Master 35 é ideal para fixar ou tirar parafusos e tira-fundos quando não se dispõe de corte de via. Se o local de trabalho é de difícil acesso ou se não se dispõe de uma fonte de energia externa como compressores, geradores etc. A Master 35 pode ser usada para perfurar as travessas de madeira usando o adaptador de engate rápido que permite o acoplamento e troca de brocas em segundos.

Os parafusos podem ser retirados/apertados em menos de sete segundos.

2. INFORMAÇÃO TÉCNICA

1. AMPLITUDE DE TORQUE

500 - 1800 Nm (350 to 1325 Ft/lbs) utilizando cinco configurações na alavanca de posição.

A Master 35 vai soltar qualquer parafuso apertado por outra chave de impacto a gasolina.

2. TAMANHOS DE PARAFUSO

16 to 32mm (5/8" to 1¹/₄") dia

3. DIMENÇÕES

Comprimento 570mm (22 ³/₈")
Altura 280mm (11")
Largura 445mm (17 1/2")

4. MOTOR – 2 tempos Especial Airtec EMAK 056 56.5 c.c.

Velocidade em vazio 12,000 R.P.M.

Potência 3.1Kw

Capacidade do depósito 0.7L, 60 minutos de uso contínuo com um depósito.

Mistura de Combustível

Gasolina sem chumbo mínimo 90 octanas e óleo para motor a 2 tempos

	Mistura MLS.	POR	(OZS. POR)
OIL		LITRO	(GAL. U.S.A.)
Mineral	25:1	40	3
Sintético	50:1	20	1 ¹ / ₂

5. IGNIÇÃO – Eletrónica

Vela de ignição Champion RCJ-7Y ou equivalente com abertura entre 0.5 to 0.6mm

6. CAIXA DE ENGRENAGENS

Encher com 0.25 Litros de Mobil 626, Carter EP68, Shell Omala 68, BP Energol 68 ou um óleo equivalente não sintético com 68 de viscosidade, até meio da janela com a máquina na posição horizontal. Trocar o óleo uma vez por ano.

7. MECANISMO DE IMPACTO

Encher com 130 gramas (4¹/₂ oz) de **massa de disulfato de molibdeno**, Castrol MS3, Klubern N12MF, Valvulina NLG 1 # 2 ou equivalente. **Qualidade nível 2.**

8. RUÍDO

Leituras de pressão acústica (LpA)

Ao relanti: 87 : dB(A)

Potência acústica (LWA) segundo ISO 3746

Ao relanti: 96 : dB(A)

Em condições de trabalho muito extremas a máquina pode alcançar 103 e 112 : dB(A) respetivamente.

9. UNIDADE QUADRADA

Standard 1"

10. GUIA DE VIBRAÇÕES

Nas extensas provas realizadas em vias férreas sob a supervisão independente da Universidade de Loughborough University em Fevereiro de 2008, obtiveram-se os seguintes resultados de aperto e desaperto:

Parafuso de junção

11.2 a 11.6 m/s² em aproximadamente 3 segundos o que equivale a 430 o conjunto de parafusos antes de chegar ao nível de ação da EU e 1800 para chegar ao limite máximo.

Tira-fundos

9.8 a 11.0 m/s² em aproximadamente 3 segundos o que equivale a

240 o conjunto de parafusos antes de chegar ao nível de ação da EU e 1000 para chegar ao limite máximo.

Os valores reais obtidos podem variar em função da técnica do operador e das condições da chave, do parafuso da via e do casquilho.

11. PESO

18.2 Kg (40 lbs).

3. PRECAUÇÕES DE SEGURANÇA

ANTES de usar a aparafusadora de impacto leia **ATENTAMENTE** estas instruções de segurança e assegure-se que as **COMPREENDEU totalmente. NÃO** permita que a máquina de impacto seja utilizada por pessoal inexperiente.



1. Utilize vestuário de **PROTEÇÃO ADEQUADO**, Botas de segurança, óculos de proteção, luvas e proteção para ouvidos de acordo com as regras da empresa, condições de trabalho ou legislação laboral do o governo / Estado .
O uso de luvas pode ajudar a prevenir lesões por manter as mãos quentes e secas.
2. Para máxima segurança utilize proteção para os ouvidos dentro de um raio de 16 metros de distância da máquina.
ENCHA o depósito de combustível com cuidado **ANTES** de iniciar a ligar a máquina numa zona bem **ventilada** e evite derramar. Use o funil fornecido e as latas de segurança de combustível e **NÃO** encha ou adicione óleo com o depósito ainda quente nem com o motor em funcionamento. Mantenha **LONGE** de chamas ou de equipamentos que produzam **faísca** por exemplo serras de carril ou esmeriladoras. Misture a quantidade necessária. Não deixe a mistura no depósito ou noutro recipiente durante períodos prolongados.
3. Utilize apenas bocas e acessórios com **QUALIDADE DE IMPACTO**.
O uso de brocas desgastadas na unidade quadrada ou brocas em bom estado mas a unidade quadrada estar desgastada **aumenta os níveis de vibração** o que pode criar danos tanto no operário como na máquina. **NUNCA** utilize bocas **MANUAIS**.
4. Use anilhas de borracha e pinos de aço ou outros dispositivos adequados de retenção da boca ou acessório à unidade quadrada.
NÃO utilize ramos, arame, pregos ou tiras de plástico.
5. Verifique sempre se a chave não está danificada e se as peças de fixação estão bem apertadas. Uma máquina sem manutenção adequada é ineficaz e produz mais ruído e vibração.
6. Verifique cabo de tração não está desgastado nem usado.
7. Saiba onde se encontram os comandos e como usa-los para que posso **PARÁR** a máquina rapidamente em caso de emergência.
8. Quando trabalhar com a máquina não use joias, gravata nem roupa rasgada **SOLTA** ou rasgada.
9. **NÃO** utilize a máquina em recintos **FECHADOS** onde se possam acumular gases de escape (**MONOXIDO DE CARBONO**).
10. Coloque a **CAIXA DE VELOCIDADES** na posição **NEUTRA** antes de por a máquina a trabalhar.
11. Assuma uma posição **FIRME** e mantenha o corpo com uma postura equilibrada.
12. Desligue o **MOTOR ANTES** de transportar a máquina para outro local.
13. Tenha **CUIDADO** quando **LEVANTAR** a máquina. Peso com combustível e sem acessórios: 18.3 Kg (40 1/3 lbs).
14. Retire a **TAMPA DO DEPÓSITO COM CUIDADO** uma vez que se pode acumular pressão dentro do mesmo. Isto é muito importante em ambientes quentes, se o martelo tiver permanecido exposto ao calor durante largos períodos.
15. Use sempre as brocas em uma posição de torque **BAIXO** e utilize a posição **ALTO** para desapertar espigões.

A SEGURANÇA É RESPONSABILIDADE DE TODOS, PENSE E ACTUE DE FORMA SEGURA

4. INFORMAÇÃO TÉCNICA

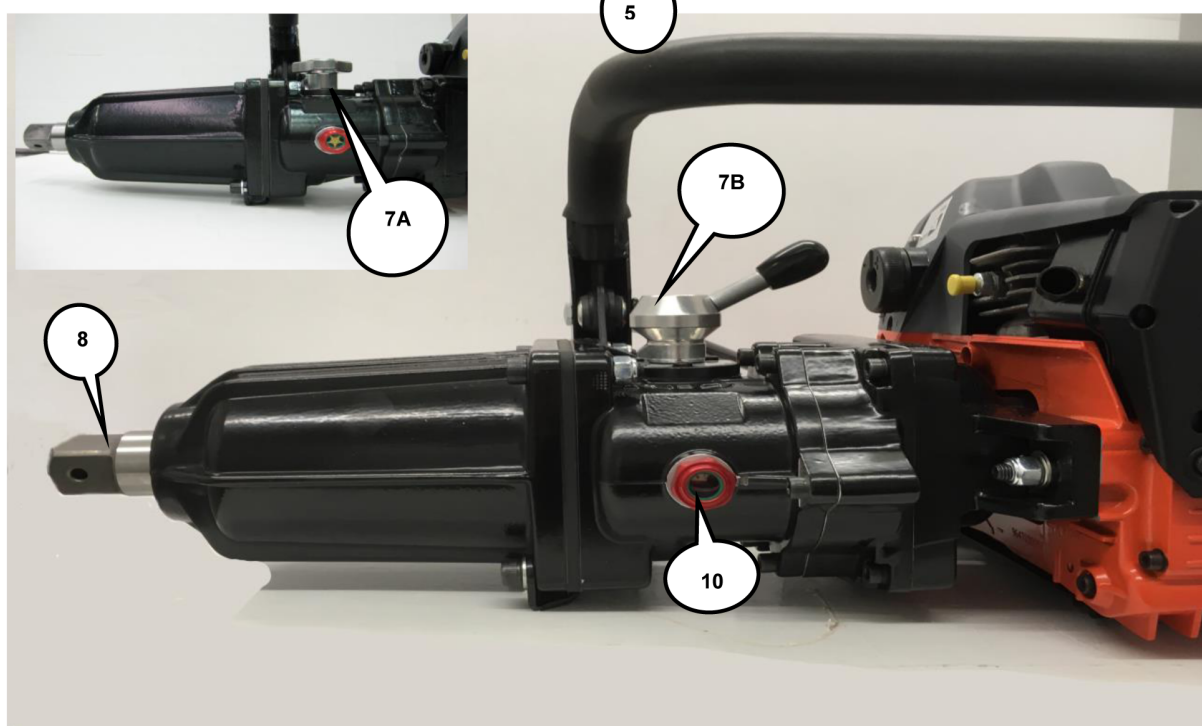
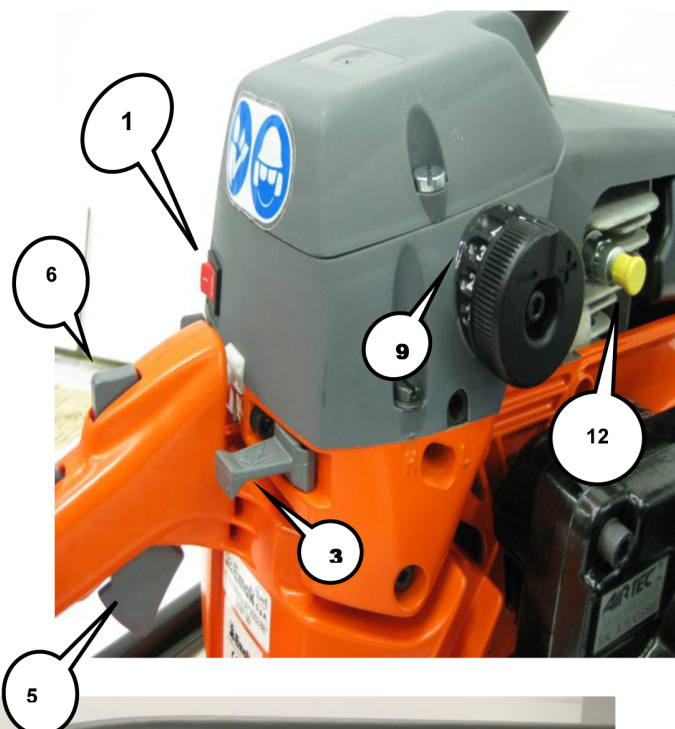

- (1) BOTÃO DE ARRANQUE
- (2) BOLHA PARA INJEÇÃO DE COMBUSTÍVEL
- (3) REGULADOR DE AR
- (4) CORDA DE ARRANQUE

- (5) ACELERADOR
- (6) REDUTOR DE VELOCIDADE
- (7A) TIPO DE BOTÃO
- (7B) TIPO ALAVANCA
- (8) UNIDADE QUADRADA

- (9) NIVELADOR DE BINÁRIO
- (10) TAMPÃO DO FILTRO DE ÓLEO
- (11) TAMPÃO DO DEPÓSITO
- (12) BOTÃO DE DESCOMPRESSÃO

Nota: O número de série pode ser encontrado na Motor flange (2600.1640)

5. CONTROLOS DA MÁQUINA (ver página 3 para identificação)

- BOTÃO DE ARRANQUE ON/OFF**
Para **INICIAR**, mover o botão para a posição **I**. Para **PARÁR** mover para **STOP**.
- BOMBA DE INJEÇÃO DE COMBUSTÍVEL**
Facilita o arranque.
Pressionar 3 a 4 vezes antes de puxar a corda de arranque.
- AR**
Puxar a alavanca e Empurrar depois do motor Iniciar.
- CORDA DE ARRANQUE**
O motor arranca puxando a corda. Permita sempre que a corda volte ao seu sitio com cuidado e **NÃO** deixe ir solta.
- ACELERADOR**
A velocidade do motor aumenta ao carregar.
- REGULADOR DE VELOCIDADE**
Acione a alavanca e depois solte o Gatilho. Trabalha a velocidade Reduzida.
- INVERSOR DE VELOCIDADE E NEUTRO** Tem 3 posições, marcadas como: **N, F e R**
N – Neutro.
F – Gira à direita.
R – Gira à esquerda.
Para ativar rode **completamente** 90 graus da posição neutra.
As engrenagens permanecem paradas quando o motor gira ao relanti.
Selecione a marcha desejada. Se não entrar, acelere suavemente.



- UNIDADE QUADRADA**
Standard de 1 polegada. A boca é fixada por meio de uma anilha de borracha e um pino de aço brilhante com 5mm ou outro dispositivo de fixação adequado. Se o pino dobrar ou partir examine a boca e a unidade quadrada para verificar o desgaste.
Bocas ou quadrado desgastado **danificam-se mutuamente**. Uma **máquina com desgaste** produz maior vibração.
Substituir quando houver desgaste.
- NIVELADOR DE BINÁRIO**
Há 5 posições de binário.
O ajuste **BAIXO** tem normalmente 500Nm e o **ALTO** 1800Nm. Para apertar espigões ao furar utilize um ajuste **BAIXO**. Para retirar espigões e parafusos utilize um ajuste **ALTO**.
- TAMPÃO DO FILTRO DO ÓLEO**
Serve para encher, vaziar e verificar o nível de óleo da caixa de engrenagens.
- TAMPA DO DEPÓSITO**
Retire com cuidado quando for atestar o depósito de combustível.
- BOTÃO DE DESCOMPRESSÃO**
Para facilitar o arranque. Empurre antes de arrancar. Volta automaticamente ao seu sitio quando o motor arranca.

ABRA O DEPÓSITO COM CUIDADO PARA QUE A PRESSÃO ACUMULADA ESCAPE LENTAMENTE
USE APENAS MISTURA DE ÓLEO PARA MOTORES A 2 TEMPOS
25:1 Mineral
50:1 Sintético

6. INICIAR / PARAR

1. MISTURA DE COMBUSTÍVEL

Mistura = 1:25 Mineral ou 1:50 Óleo Sintético com gasolina sem chumbo. Faça a mistura num recipiente **separado**, antes de encher o depósito. Encher apenas em zona ventilada e longe de equipamentos que gerem faíscas, por ex: Serras de carril e esmeriladoras.

LEMBRE-SE: Uma quantidade de óleo em **excesso** vai ensopar a vela de ignição e uma quantidade **insuficiente** vai causar desgaste.

2. PREPARAÇÃO PARA ARRANQUE

Verifique se nível do óleo na caixa de velocidades é o correto e que todas as porcas e parafusos estão bem apertados. Encha o depósito com a mistura correta.

3. ARRANQUE DA MÁQUINA

Coloque a máquina numa base **FIRME** e assuma uma posição cómoda.

Coloque o acessório na unidade quadrada e prenda-o com o pino e a anilha de borracha ou qualquer outro dispositivo de retenção.

Ponha a marcha na posição **NEUTRO (N)**. Carregue no botão de descompressão (12). Puxe a alavanca do ar para fora (3).

Ponha o botão de LIGAR/DESLIGAR (ON/OFF) na posição I (1).

Encha o carburador apertando a bolha para injeção de combustível 3 ou 4 vezes (2).

Carregue no acelerador (5) até uma velocidade média e mantenha pressionada a alavanca de velocidade reduzida (6), e solte o acelerador.

Ponha o calcanhar na **base da asa** ou na Barra e puxe a corda de arranque (4) lentamente até encontrar resistência, de seguida puxe com força várias vezes. Quando o motor arrancar feche a alavanca do ar para a sua posição inicial (3). Uma vez a trabalhar, carregue no acelerador (5) para que saia da velocidade média e fique ao ralenti. Antes de usar as ferramentas deixe que aqueça durante pelo menos 30 segundos.

NUNCA acelere a fundo em neutro.

4. UTILIZAÇÃO DA MÁQUINA

Siga sempre as "**NORMAS DE SEGURANÇA**" descritas na página 2.

Ponha a chave e boca sobre a peça a apertar (ou soltar) e mantenha as 3 numa linha recta. Ajuste o nível de binário (torque) e selecione a velocidade movendo o controlo de velocidades 90° para a posição F ou R.

5. PARÁR A MÁQUINA

Solte o acelerador e deixe a máquina ao Ralenti.

Desligue o motor movendo o botão de arranque para a posição STOP.

Ponha o seletor de velocidades na posição **neutro (N)**.

6. ENCHER O DEPÓSITO

Abra **SEMPRE** o depósito com **cuidado** para libertar a pressão. O combustível frio dilate num depósito quente. Não coloque combustível no depósito se estiver quente.

7. AJUSTE

O carburador está ajustado com parafusos que permitem apenas meia volta para cumprir os requisitos da E.P.A. **Não os force** ou as tampas de plástico irão partir. Nesse caso, a emissão de gases poderão exceder os dados que apresentados na documentação. Se as tampas se partirem acidentalmente volte a ajustar os parafusos do carburador: Rode o parafuso alto no sentido dos ponteiros do relógio até que pare depois gire para o outro lado em voltas de 2¹/₈ - 2¹/₄. Repita este procedimento com os parafusos baixos com voltas de 1¹/₄ - 1¹/₂. Estes são ajustes básicos. Outros pequenos ajustes poder ser necessários devido a diferentes condições climáticas e de altitude. **Mantenha os ajustes ao mínimo.**



T Ralenti 2,500 a 2,800 rpm
H Regime máximo 12,000 rpm

Uma vez com o motor quente
Não volte a abrir o ar para
ai ar de novo.

Use uma velocidade media
só para iniciar.

NÃO ENCHA O DEPÓSITO
DE ÓLEO PELA PARTE
DIANTEIRA DO MOTOR

MATERIAL DE AJUDA DISPONIVEL PARA UTILIZAÇÃO E MANUTENÇÃO

Manual de uso

Manual de Manutenção

C.D. Rom – Aplicações de Segurança
Diagramas ampliados de oficina

Pág. Web :

www.airtecinternational.co.uk

7. REGRAS BÁSICAS DE SEGURANÇA

Os trabalhos de reparação e manutenção devem ser realizados unicamente por técnicos qualificados.

A sua própria segurança e a dos seus colegas de trabalho são sua responsabilidade.

Cumpra por favor as normas locais e nacionais em material de segurança. Deve usar como guia a seguinte lista numerada.

1. Não trabalhe nem faça testes com nenhum motor a 2 tempos em recintos fechados. Pode provocar acumulação de gases venenosos e originar ruídos desnecessários
2. Retire o combustível do depósito numa zona segura antes de começar a trabalhar com qualquer motor.
3. Se a máquina não tiver sido usada durante algum tempo, despeje e limpe o depósito de combustível.
4. Não fume em nenhuma circunstância dentro de uma oficina.
5. Mantenha as zonas de trabalho limpas e livres de óleos usados, combustíveis e panos sujos que possam arder.
6. Não deixe combustível em recipientes abertos.
7. Use latas de segurança para guardar combustível e não armazene mais do que a quantidade legal permitida num único lugar.
8. Após a reparação teste a máquina com uma mistura de combustível limpa e numa zona arejada.

A SEGURANÇA É RESPONSABILIDADE DE TODOS, PENSE E ACTUE DE FORMA SEGURA

8. SERVIÇOS DE ROTINA (Ver Diagramas das Páginas 9, 10 & 15)

1. SUBSTITUIÇÃO DA VELA 4000.0809

Afrouxe os dois parafusos 0180 e levante a tampa do filtro 0990. Retire a proteção da vela 0250. Desaperte a vela e coloque uma nova assegurando-se que o espaçamento é entre 0.5 e 0.6mm.

2. REMOVER O FILTRO DE AR 4003.0451

Retire o filtro de ar 0451 do interior da cobertura 0990. Limpe o filtro e a cobertura, se for necessário substitua-o.

3. TROCA DO FILTRO DE COMBUSTIVEL 4001.1075

Com a máquina na posição vertical abra o tampão do combustível 1090 com cuidado para libertar qualquer pressão que se tenha acumulado no depósito. Puxe o filtro e substitua-o.

4. SUBSTITUIR O CABO DE ARRANQUE 4003.0340

Retire os 4 parafusos 0410 que mantêm fixo o sistema de arranque 1171. Segure a polia 1182 com o dedo polegar, corte o cabo antigo e deixe que a polia rode lentamente até à sua posição original até que não haja tensão na mola de arranque 04501. Retire o parafuso central 0690 e a anilha 0700 e levante a polia lentamente. Faça passar o cabo novo pela polia e dê um nó. Introduza o outro extremo do cabo pela cobertura de arranque 4003.1171 e pela asa 0400 e dê outro nó. Coloque a polia na mola e volte a colocar o parafuso central 0690 e a anilha 0700. Coloque o cabo no entalhe da parte exterior da polia, rode 2 voltas completas no sentido dos ponteiros do relógio e solte. Repita o procedimento até que o cabo volte ao orifício de fixação da carcaça quando for puxado. Quando voltar a montar as peças, utilize os parafusos 0410 de comprimento correto.

5. MUDAR O ÓLEO DA CAIXA DE CÂMBIOS

Retire os 3 parafusos 58 do seletor 46 e remova-os da caixa de velocidades. Vaze o óleo antigo e volte a encher com óleo novo 0.25 litros de Mobil 626, Carter EP68, Shell Omala 68, BP Energol 68 ou outro equivalente não sintético de viscosidade 68. Coloque o seletor e aperte os parafusos usando um líquido de fixação adequado. **Troque o óleo a cada doze meses.**

6. LUBRIFICAÇÃO DO MARTELO E BATENTE

Remova os 4 parafusos 90, 91, 95, as porcas 62 e a carcaça inferior. Limpe a massa antiga e substitua com 130 gramas de **massa nova de Dissulfato de Molibdeno Grau 2**. Certifique-se que a massa penetra nos orifícios laterais da carcaça do martelo 83 e nas 8 faces de impacto.

O uso de massa com a qualidade correta vai aumentar o tempo de vida do martelo e batente.

7. INSTRUÇÕES DE MANUTENÇÃO DE ROTINA

Recomenda-se manter um registo das inspeções e manutenção, assim como realizar uma verificação de rotina da máquina a cada 50 horas de uso. Desta forma irá reduzir os custos de manutenção da máquina e prolongará a sua eficiência e vida útil.

VERIFICAÇÕES A REALIZAR PELO OPERÁRIO

DIÁRIAMENTE

Certifique-se que todos os pernos, porcas e parafusos estão bem apertados e verificar o nível do óleo da caixa de câmbios.

SEMANALMENTE

Limpar o filtro de ar e filtro de combustível. Se for necessário utilize um dissolvente adequado.

MENSALMENTE ou a cada 25 horas de uso

Limpar a vela e verificar que a folga é entre 0.5 - 0.6mm

TRIMESTRALMENTE ou a cada 50 horas uso

Tudo o que está acima e ainda:-
Limpar bem a massa das faces interiores do martelo e do batente.
Trocar o filtro de combustível.

Use apenas PEÇAS ORIGINAIS MASTER 35

Isto terá menos custos do que usar peças não originais que em geral, não têm a mesma duração

O Uso de peças não originais reduz a vida da Máquina, invalida a garantia e afeta a cobertura de responsabilidade sobre o produto.

8. LIVRO DE REGISTO

Recomenda-se manter um registo de todos os trabalhos de manutenção e reparação realizados assim como colocar uma etiqueta em cada máquina onde seja indicada a próxima intervenção. Isto irá contribuir para uma redução de custos de manutenção e prolongará a vida útil da máquina.

9. DESMONTAGEM DO MOTOR (Ver Diagramas das páginas 9, 10, 13 & 15)

1. TROCA DO FILTRO DE AR 4003.0451

Afrouxe os dois parafusos 0180 e levante a tampa do filtro 0990. Retire e substitua o filtro de ar.

2. DESMONTAR A TAMPA SUPERIOR 2870.1100

Afrouxe os três parafusos 0480. Empurre a tomada de ar de borracha 1200 através da tampa superior. Remova os fios do interruptor On/Off 0491 tomando nota da sua posição para posterior conexão. Reinstale usando a ferramenta de tomada de ar ref^a. nº 4002 9005.

3. TROCA DA BOLHA DE INJEÇÃO DE COMBUSTÍVEL 4003.0810

Remova os parafusos 2303.0315, retire o protetor 4003.1046 e tire a bolha de injeção de combustível do motor.

Por favor note: para voltar a colocar a bolha, ligue o tubo 1190 desde o depósito de combustível até ao ponto de saída e o tubo 0910 desde o ponto de entrada até ao carburador.

4. TROCA DA MOLA DO ARRANCADOR 4003.04501

Siga o mesmo procedimento que para trocar o cabo de arranque - Ver 8.4 na página 7. Com a polia separada da cobertura do arrancador, remova os dois parafusos. Remova a mola antiga da cassette e coloque uma nova. Ao reinstalar a cobertura puxe o cabo de arranque para confirmar que funciona antes de apertar os parafusos.

Por favor note :
A mola dentro da cassette está sob tensão. Faça um manuseamento com cuidado



5. DESMONTAR O VOLANTE 4003.1077

Fixe a ferramenta no topo do pistão 4000.0020 no Cilindro e retire a porca do volante 0040. Remova o conjunto roquete/volante 1187. Usando o extrator 4000.0308 retire o volante. Tenha cuidado para não perder a chave 0220.

6. DESMONTAR O RESGUARDO DE ESCAPE 8 E SILENCIADOR 4003.0850

Remova os cinco parafusos 7 que fixam o protetor de escape e levante-o. Afrouxe os 2 parafusos 0640 no interior da caixa de escape e desmonte esta e a junta 0860 do motor. Quando reinstalar os parafusos aperte a 9Nm, aqueça o silenciador fazendo trabalhar o motor e **aperte novamente os parafusos**. Isto assegura que o silenciador fica bem fixo.

7. REMOVER O CARBURADOR 4003.0510

Remova os dois parafusos 1188, o parafuso 0720 e os tubos de combustível 0190 e 0920 do carburador tomando nota das suas posições para posterior conexão. Desligue a vareta do estrangulador 0880, a vareta do acelerador 1189 e retire o carburador.

8. SEPARAR O MOTOR DA UNIDADE DE IMPACTO

Remova a asa de transporte 97 e os 4 parafusos 24 que fixam a flange da embraiagem 18 à flange do motor 9. Separe as flanges.

9. REMOVER O CILINDRO E PISTON 4003.1165

Remova os 3 parafusos 0410 que seguram a flange do carburador 0740 à carcaça. Pressione a anilha de retenção elástica 0390 que está atrás da flange do carburador e tire o cilindro. Afrouxe os 4 parafusos 0631 que fixam o cilindro e levante-o. Remova os anéis de retenção plásticos 4001 4200 do interior do pistão e cavilha 0800. Levante o pistão 1120. Verifique se os segmentos estão desgastados 0820 e substitua caso necessário. Volte a montar pela ordem inversa.

Por favor note: Sendo necessário retirar a embraiagem, mantenha o cilindro e o pistão nas suas posições até essa operação ser realizada.

10. DESMONTAR O CÁRTER 4003.1173 E 4003.1079 DO DEPÓSITO DE COMBUSTÍVEL 4003.1045

Remova os 7 parafusos 4001.1100 (2), 4003.0090 (1) e 4003.0620 (4) para permitir que o cárter se separe do depósito.

11. DESMONTAR A CAMBOTA 4003.0985

Remova os 7 parafusos 4001.1100 (2), 4003.0090 (1) e 4003.0620 (4) do lado da embraiagem do cárter. Rode a porca do volante 0040 da cambota 0985 até que fique nivelada com a extremidade. Segure bem o carter e use um martelo macio, bata na porca do volante até que se separe do cárter.

Por favor note:

- É aconselhável trocar todas as juntas e vedantes quando voltar a montar o motor.
- Se a bolha de injeção de combustível 0810 estiver queimada, desligue os 2 tubos de combustível 0910 e 1190 e tape os orifícios.

NÃO LIGUE OS TUBOS ENTRE SI. Substitua a bolha de injeção de combustível logo que possível (ver secção 8.3).

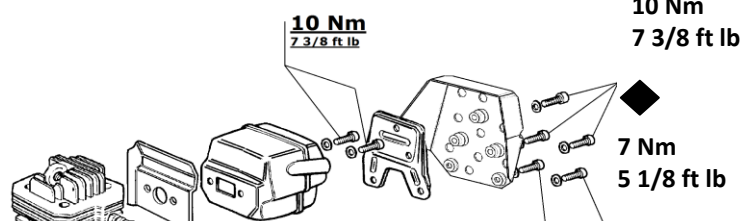

IMPORTANT!
Repetir a quente

10. LISTA DE PEÇAS DO MOTOR

TAMPA SUPERIOR, FILTRO DE AR E CARBURADOR

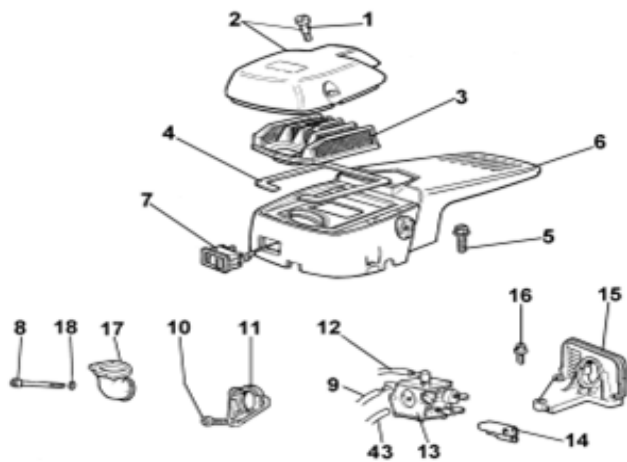

Page 9

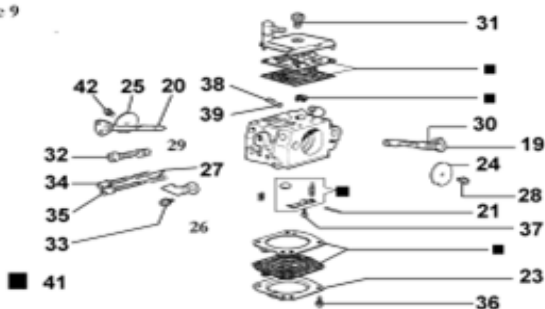

CONJUNTO DE ARRANQUE

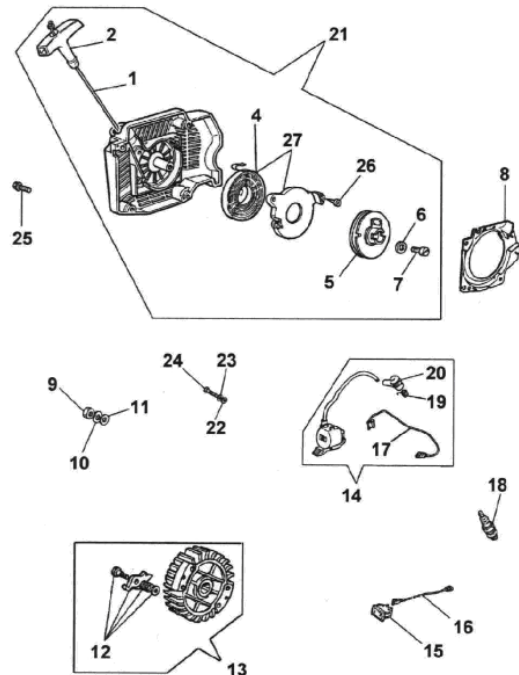

Pos.	Refº	Descrição	Qtd
1	4003.0180	Parafuso	2
2	4003.0990	Tampa do filtro de ar	1
3	4003.0451	Filtro de ar	1
4	4003.0370	Vedante	1
5	4003.0480	Parafuso	3
6	4003.1170	Tampa superior completa (2870.1100) (Posição 4 Consistem Junta e On / Off Switch Posição 7) Interruptor on/off	1
7	4003.0491	Parafuso (4003.0080)	1
8	4003.1188	Tubo	2
9	4003.0920	Parafuso	1
10	4003.0720	Espaçador	1
11	4003.1070	Tubo	1
12	4003.0190	Carburador	1
13	4003.0510	Guia	1
14	4003.1010	Junta do carburador	1
15	4003.0740	Parafuso	3
16	4003.0410	Entrada de ar de borracha (4003.0770)	1
17	4003.1200	Anilha	2
18	4000.0880	Conjunto do eixo do acelerador	1
19	4003.0930	Conjunto do eixo do estrangulador	1
20	4003.0940	Pino	1
21	4003.0000	Tampa	1
22	4003.0950	Acelerador (4003.0260)	1
23	4003.0497	Disco obturador	1
24	4003.0500	Topo do acelerador (2650.0050)	1
25	2650.0080	Mola	2
26	4003.0310	Parafuso	1
27	4003.0610	Parafuso	1
28	4003.0280	Mola	1
29	4003.0280	Mola	1
30	4003.0970	Mola	1
31	4003.0980	Parafuso	1
32	4003.0170	Parafuso	1
33	4003.0020	Parafuso	1
34	4003.0540	Parafuso	1
35	4003.0530	Parafuso	1
36	4003.0160	Parafuso	4
37	4003.0010	Parafuso	1
38	4003.0300	Mola	1
39	4003.0270	Bola	1
40	4003.0493	Kit de reparação do carburador	1
41	4003.0610	Parafuso	1
42	4003.1190	Tubo	1

Pos.	Refº	Descrição	Qtd
1	4003.0340	Cabo de arranque	1
2	4003.0400	Pega	1
3	4003.0030	Mola do cabo de arranque	1
4	4003.1182	Polia (4003.0360)	1
5	4003.0700	Anilha	1
6	4003.0690	Parafuso	1
7	4003.0750	Tampa	1
8	4003.0040	Porca	1
9	4003.0670	Anilha	1
10	4003.0070	Anilha (50.300361)	1
11	4003.1187	Conjuto de roquete do volante	1
12	4003.1186	Conjunto do volante até ATE08A999	1
13	4003.1077	Conjunto do volante desde ATE08B001	1
14	4003.1180	Conjunto de bobina AZUL até ATE08A999	1
15	4003.1178	Conjunto de bobina lcinia (substitui 4003.1176 21/04/09)	1
16	4003.0491	Interruptor (on/Off)	1
17	4003.0420	Cabo	1
18	4003.0430	Cabo até ATE08A999	1
19	4003.1078	Cabo digital desde ATE08B001	1
20	4000.1620	Vela (4000.0809)	1
21	4003.0290	Mola	1
22	4003.0250	Tampão	1
23	4003.1171	Conjunto arranque (4003.1162)	1
24	4003.0696	Anilha (4002.0100)	2
25	4003.0120	Anilha (60.00315)	2
26	4003.0200	Parafuso	2
27	4003.0410	Parafuso	4
28	4003.0096	Parafuso (4003.0095)	2
29	4003.04501	Conjunto de molas de arranque	1

Por favor note :
Novo sistema de ignição instalado desde No Série. ATE08B001 Fevereiro 2008

LISTA DE PEÇAS DO MOTOR

CILINDRO E PISTON

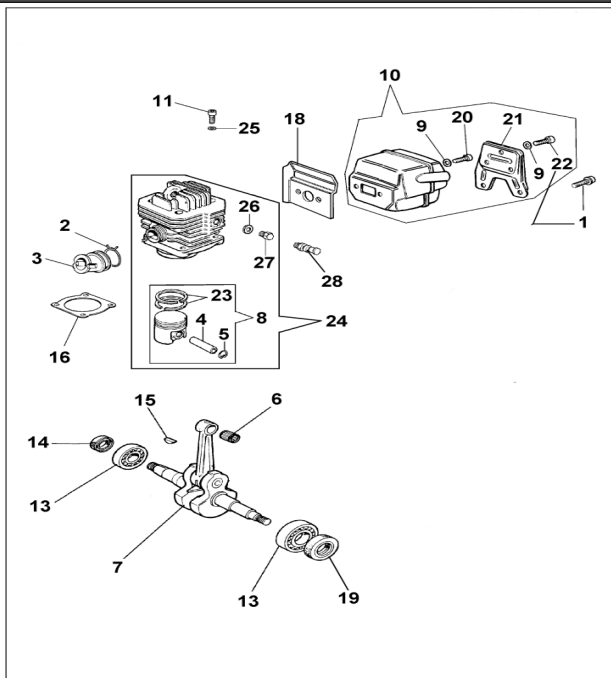

Pos.	Ref.	Descrição	Qtd
1	2300.0520	Parafuso 7 Nm	2
2	4003.1181	Braçadeira de mangueira (4003.0390)	1
3	4003.0760	Coletor	1
4	4003.0800	Cavilha	1
5	4001.4200	Mola de Fixação	2
6	4003.0580	Rolamento	1
7	4003.0985	Cambota	1
8	4003.1121	conjunto de pistão (4003.1120)	1
9	2400.1050	Anilha (versão AT)	5
10	4003.0850	Conjunto Silenciador (versão AT)	1
11	4003.0631	Parafuso (4003.0630)	4
13	4000.0378	Rolamento	2
14	4003.0210	Vedante	1
15	4003.0220	Chave	1
16	4003.0830	Junta	1
18	4003.0860	Junto Isolante	1
19	4001.4320	Vedante	1
20	4003.0640	Parafuso 10 Nm	2
21	4003.1030	Tampa do Silenciador	1
22	2300.0520	Parafuso 9 Nm	3
23	4003.0820	Segmento do Pistão 46mm Ø	2
24	4003.1165	Conjunto do Cilindro 46mm Ø	1
25	4000.0885	Anilha	4
26	4003.0595	Anilha	1
27	4003.1185	Bujão	1
28	4003.1073	Botão de Descompressão	1

CARTER E DEPÓSITO DE COMBUSTIVEL

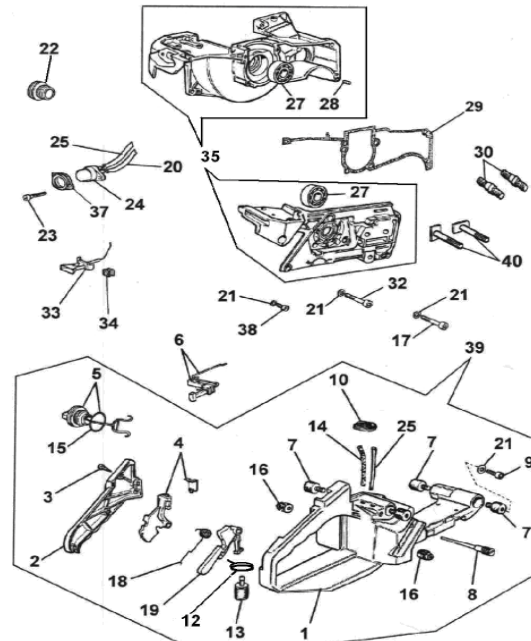

Pos.	Ref.	Descrição	Qtd
1	4003.1045	Depósito de Combustível	1
2	4003.1060	Tampa da Asa	1
3	4003.0710	Parafuso	3
4	4003.1040	Alavanca	1
5	4003.1090	Tampa do Combustível	1
6	4003.1189	Vareta do Acelerador (4003.1020)	1
7	4003.0350	Suporte de Borracha	4
8	4003.0460	Respirador	1
9	4000.8770	Parafuso	4
10	4003.0780	Olhal	1
12	1708.0070	Presilha de Fecho	1
13	4003.1075	Filtro Combustível (4001.9100)	1
14	4003.0920	Tubo de combustível	1
15	4003.0470	'O' Ring	1
16	4003.0870	Suporte de Borracha	2
17	4001.1100	Parafuso	2
18	4003.0330	Mola	1
19	4003.0320	Bloqueio do Acelerador	1
20	4003.0592	Tubo de tubos - pequeno (4003.0910)	1
21	4000.0880	Anilha	11
22	4003.1184	Tampa (4001.5462)	1
23	2303.0315	Parafuso	2
24	4003.0810	Conjunto da Bolha injetora de Combustível	1
25	4003.1190	Tubulação Tubular - Grande	1
27	4000.0378	Rolamento	2
28	4003.0550	Pino	2
29	4003.0840	Junta	1
30	4003.0230	Perno	2
32	4003.0620	Parafuso	4
33	4003.0880	Vareta do Estrangulador	1
34	4003.0380	Casquilho	1
35	4003.1079	Cárter (apenas o cárter)	1
35	4003.1081	Kit de Cárter c/ Volante motor cabo e Bobina	1
37	4003.1046	Protetor da Bolha (2650.1010)	1
38	4003.0090	Parafuso	1
39	2800.0001	Conj. Completo do Depósito	1
40	4003.1175	Perno	2
	4003.1140	Conjunto de juntas	
		Composto por :	
	4003.0370		1
	4003.0830		1
	4003.0840		1

11. NOTAS SOBRE A LISTA DE PEÇAS DO MOTOR

1. Parafuso do Silenciador 2300.0520
Estes parafusos devem ser instalados quando o silenciador do motor estiver quente. Binário de aperto 9 Nm.
Se o aperto for efetuado a frio, a fixação não se realiza corretamente.
2. A CHAVE DE IMPACTO MASTER 35 anterior ao ano 2000 pode ser transformada num novo estilo usando o kit de conversão do motor Ref^a. 2810.1004
Ultimo Nº de Série para STANDARD MASTER 35 ATD 00A44 aproxim. Dezembro de 1999
Primeiro Nº de Série para NOVA MASTER 35 ATE 99A01 aproxim. Janeiro de 2000
3. Novo sistema de ignição instalado desde Fevereiro de 2008
Nº de Série ATE08B001
4. O Cilindro 4003.1130 está substituído pela versão de descompressão 4003.1165 e o Botão 4003.0885 desde o Nº se Série ATE00 M01
5. Alterações nas referencias:

Antiga	Descrição	Nova
2650.0050	Stop do Acelerador	2650.0060
4000.0809	Vela	4000.1620
4001.5461	Tampa	4001.5462
4003.0440	Conjunto de Engrenagens	4003.1187
4003.0450	Filtro do Ar	4003.0451
4003.0490	Interruptor On/Off	4003.0491
4003.0730	Cambota	4003.0985
4003.1186	Conjunto do Volante	4003.1077
4003.0890	Cobertura do Arrancador	4003.1043 **
4003.1025	Parafuso	4003.0610
4003.1162	Conjunto de Arranque	4003.1171
4003.1160	Cárter Médio	4003.1079
6. Tampa superior completa 2870.1100 contem as seguintes peças :-

Tampa superior	4003.1170
Interruptor On/Off	4003.0491
Junta	4003.0370
Árvore de Cames	2570.0050
Mola de reguladora	2170.0030
Alavanca de controlo de binário	035588
Parafuso	135593
7. Depósito de Combustível unicamente 4003.0900 substituído por 4003.1045
8. Mola de Arranque 4003.0030 agora fornecido como conjunto 4003.04501
9. Perno 4003.1175 Substitui o Perno 4003.0230 desde a máquina Nº 02L044
10. **Cobertura do arrancador 4003.1043 não disponível desde 01/02/06. Solicite o Conjunto de Arranque 4003.1171 (4003.1162)
11. O Conjunto da Bobine (Preta) 4003.1176 não disponível desde 21/04/09. Solicite o conjunto da Bobine 4003.1178
12. Peças para Motor Especial (versão AT)
 - a) Carburador 4003.0510 – O carburador standard funciona a uma velocidade superior.
 - b) Conjunto do Silenciador 4003.0850 – O conjunto standard tem parafusos mais curtos.
 - c) Conjunto do Cárter 4001.4300 – É fabricado numa liga de Alumínio mais resistente para suportar o peso da unidade de impacto.Instale apenas peças originais AT para assegurar um melhor rendimento e vida útil maior.
13. Conjunto do pistão 46mm de diâmetro 4003.1120 não está mais disponível 01/01/2020 - 4003.1121

12. DESMONTAR A UNIDADE DE IMPACTO (Ver diagramas nas pág. 13 e 15)

1. REMOVER FLANGE da EMBRAIAGEM 18

Desmonte o seletor 46 e retire o óleo da caixa de câmbios 30. Retire os seis parafusos que seguram a flange da Embraiagem à Caixa de Câmbios e separe ambas.

2. REMOVER EMBRAIAGEM 16 E FLANGE DO MOTOR 9

Retire a Vela 0060 e coloque a ferramenta de bloqueio do pistão 4000.0020. Rode a porca da embraiagem 16 no sentido dos ponteiros do relógio. Afrouxe as duas contraporcas 12 que fixam a flange do Motor ao Motor e retire a flange.

Para trocar o rolamento da flange do motor 13 retire-o com um extrator. Monte por ordem inversa.

3. TROCA DO RETENTOR 19 E ROLAMENTOS 20 NA FLANGE DE SUPORTE DA EMBRAIAGEM 18

Remova o freio de segurança 21 e com um maço macio bata o anel da embraiagem 17 até sair. Remova o freio de segurança 22 e retire os rolamentos pelo lado oposto 20. Retire o selo do óleo 19 e substitua se necessário. Monte por ordem inversa.

4. DESMONTAR A CAIXA DE CÂMBIOS 29

Remova o freio de segurança 27 e retire a engrenagem 28. Desmonte a Flange 67 e verifique se os rolamentos 66 e 69 e o lacre do óleo 68 têm danos ou estão desgastados. Retire o eixo 42 e verifique-o. Remova o freio 31 e remova o eixo do seletor batendo do lado oposto 33. Usando um parafuso de 5mm remova o eixo planetário 39 segurando a cabeça do parafuso num torno de bancada e batendo na caixa de câmbios com um maço macio. Retire a engrenagem planetária 38 e o espaçador 36.

Por Favor Note: A engrenagem planetária tem uma borda chanfrada que DEVE ser novamente montada da mesma forma como estava.

Retire o Bloco de engrenagens 41 e tome nota das suas posições para posterior montagem. Monte por ordem inversa.

5. DESMONTAGEM COMPLETA MARTELO 78

Coloque o Martelo completo longitudinalmente num torno com um orifício no ponto mais alto. Aperte o torno de bancada com cuidado até a Esfera em Aço 76 cair por um orifício inferior (uma pequena pressão de ar ajuda nesta operação). Solte o torno e rode o Martelo 83 em 180° graus e repita a instrução anterior para permitir a retirada da segunda Esfera. Volte a afrouxar o torno. Agora já poderá separar a Carcaça do Martelo 83 e o retentor 71. Remova o Eixo 75, Mola 77 e Rolamento 74 e verifique se têm desgaste. Remova os freios 79 da Carcaça do Martelo usando alicates apropriados. Remova o anel de Aço 80 com um punção, e retire as quatro tampas em aço 82 golpeando pelo interior para extrair o excêntrico 81 da caixa do Martelo.

Por Favor Note: Troque sempre as tampas em aço antes de voltar a montar as peças.

Verifique se o Batente 84 e o Martelo 83 apresentam desgaste nas faces de impacto. Tratam-se de umas supercilies críticas que afetam o rendimento da máquina. Inspeccione o estado de todas as peças e substitua as desgastadas, lubrifique e monte pela ordem inversa. Coloque uma Junta nova 85 e reinstale a Carcaça inferior 86.

Por Favor Note: É aconselhável substituir os vedantes, 'O' Rings e juntas quando se volta a montar a unidade de impacto.

6. BATENTE 84

A unidade quadrada é de 25,4 mm. Se tiver um desgaste de 1mm ou mais, troque imediatamente. Não trocando, aumentam as vibrações e as bocas irão danificar-se.

13. MOTOR MASTER E ASA DE TRANSPORTE

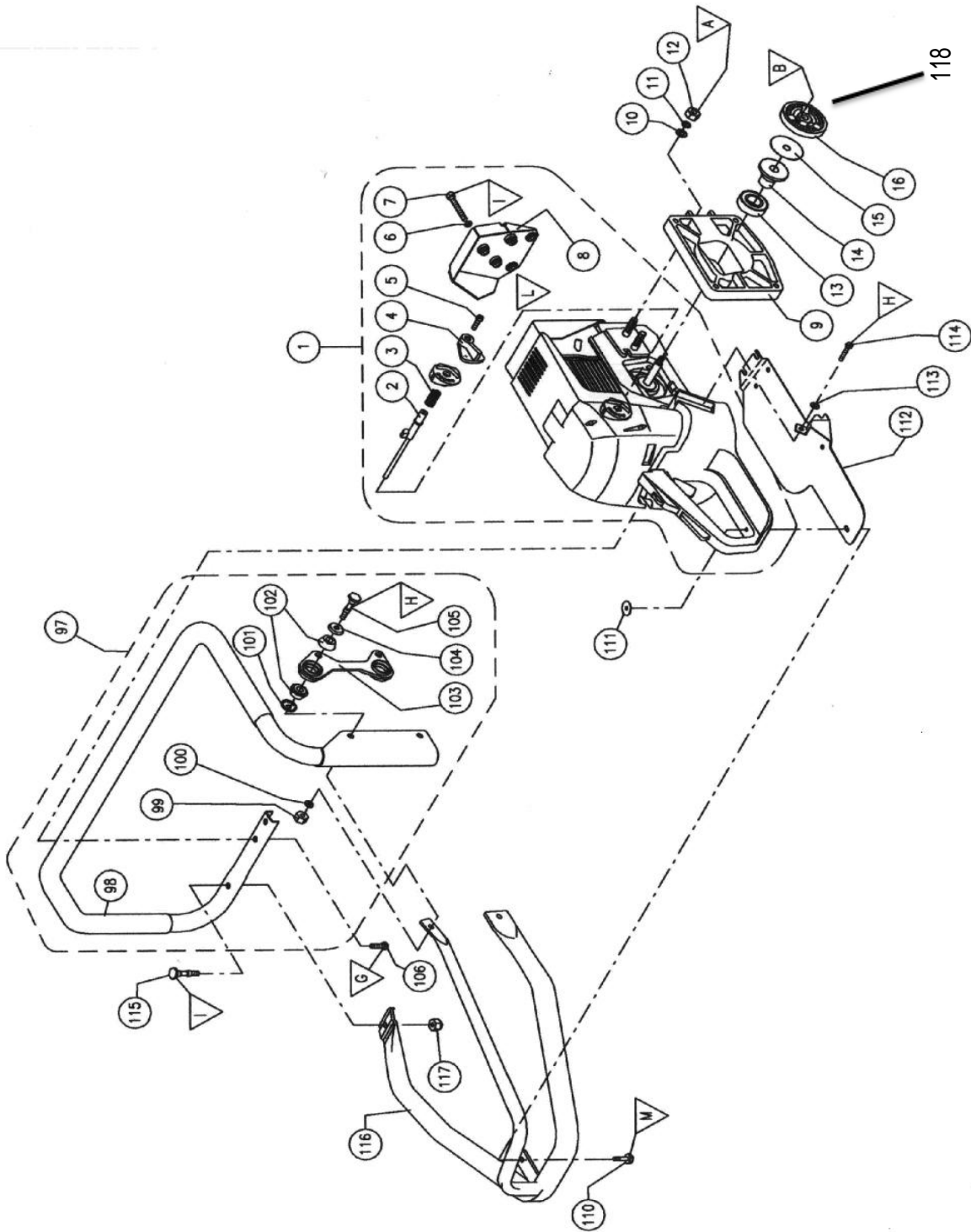

14. LISTA DE PEÇAS DO MOTOR MASTER E ASA DE TRANSPORTE

Pos.	Refª.	Descrição
1	2810.1030	Motor Completo (não está mais disponível 09/21)
2	2570.0050	Árvore de Cames
3	2510.0030	Mola Reguladora
4	2670.3000	Alavanca de Controlo de Binário 035588
4 *	2670.3020	Alavanca de Controlo de Binário
5	2304.0516	Parafuso 135593
5 *	2300.0510	Parafuso
6	2400.1050	Anilha (5) 135597
7	2300.0520	Parafuso (5)
8	2650.1400	Resguardo de Escape
9	2600.1640	Flange do Motor
10	2400.2080	Anilha (7) 135571
11	2400.1080	Anilha (7) 135570
12	2310.2061	Contraporca (3) 135569
13	2332.0201	Rolamento
14	2540.0140	Rolamento da Flange 2540.0130
15	4003.0600	Disco de Embraiagem
16	4003.1110	Embraiagem Completa
97	2800.4030	Asa Completa
98	2620.5100	Asa
99	2310.2061	Contraporca (2)
100	2400.2060	Anilha (2)
101	4000.3290	Anilha do Suporte de Borracha (2)
102	4000.3180	Suporte de Borracha (4) 54.00227
103	2650.2000	Suporte 035129
104	4000.3300	Anilha do Suporte de Borracha (2) 54.00563
105	2580.0080	Parafuso (2)
106	2305.0620	Parafuso (2)
110	2580.0050	Parafuso
111	2700.0200	Placa rosqueada
112	2650.1050	Placa de desgaste do depósito de combustível
113	2400.2060	Anilha
114	2305.0620	Parafuso
115	2580.0814	Parafuso
116	2800.4045	Kit de barra de rolo
117	2310.2061	Porca
118	4003.0050	Mola da Embraiagem
120	2580.0085	

* Desde o N° de Série ATE 09L039 Julho de 2009

14. UNIDADE DE IMPACTO E CAIXA DE ENGRENAGENS

BOTÃO 035107

NÚMERO DE SÉRIE

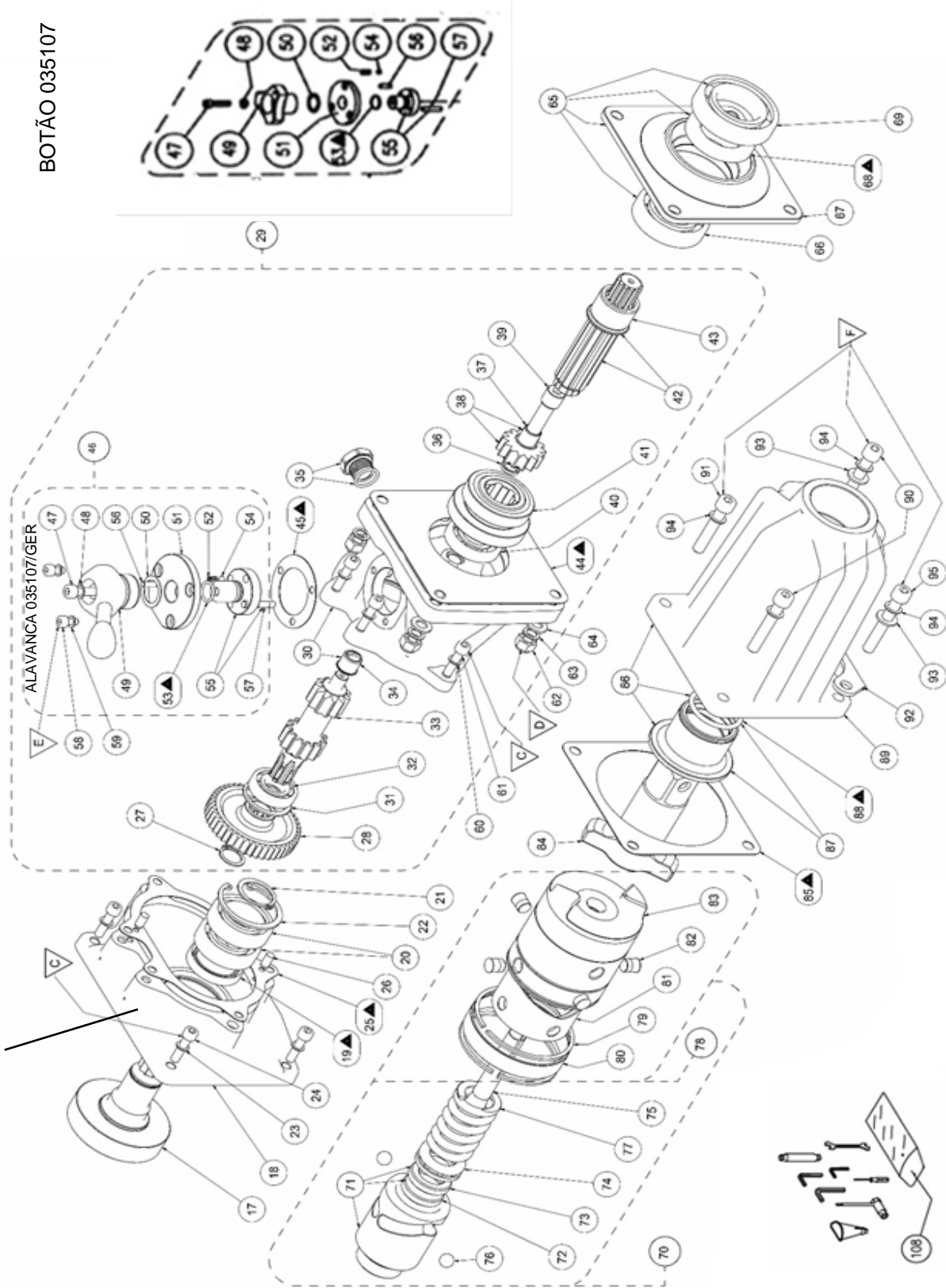

14. LISTA DE PEÇAS DE UNIDADE DE IMPACTO E CAIXA DE ENGRENAGENS

Pos.	Refª	Descrição	Pos.	Refª	Descrição
17	2690.7710	Anel da Embraiagem	57	035113	Pino do Seletor
18	2600.3130	Flange da Embraiagem	58	135116	Parafuso (3)
19	2343.0420	Retentor de Óleo	59	135597	Anilha (7)
20	2332.0250	Rolamento (2)	60	135513	Anilha (19)
21	135553	Freio	61	135515	Parafuso (9)
22	135552	Freio	62	135569	Contraporca
23	135513	Anilha (10)	63	135570	Anilha Elástica(3)
24	135515	Parafuso	64	135571	Anilha
25	035514	Junta	65	035303	Flange Completa
26	035554	Pino (2)	66	135558	Rolamento
27	135508	Freio	67	035561	Flange
28	2640.7000	Engrenagem	68	135559	Retentor de Óleo
29	035305	Caixa de Câmbios Completa	69	135531	Rolamento
30	035105	Caixa de Câmbios com Casquilho em Bronze 34	70	035309	Impacto Completo
31	135516	Freio	71	035565	Retentor
32	102020	Rolamento	72	035586	Casquilho de Bloqueio
33	035119	Eixo do Seletor	73	035585	Casquilho Guia
34	035106	Casquilho em Bronze	74	135532	Rolamento
35	135520	Tampão do oleo e Anilha Feltro	75	035567	Eixo Central
36	035550	Spaçador	76	135539	Esfera em Aço (2)
37	035548	Casquilho em Bronze	77	035566	Mola
38	035551	Planetário c/ Casquilho em Bronze	78	035302	Conjunto do Martelo Completo
39	035549	Eixo do Planetário	79	135533	Anel Seeger (2)
40	103020	Rolamento	80	035536	Anel em Aço
41	035104	Bloco de engrenagens	81	035538	Cam
42	035102	Eixo do Rolamento c/ Casquilho	82	035537	Tampa em Aço (4)
43	035103	Casquilho	83	035568	Martelo
44	035560	Junta	84	035572	Batente
45	035115	Junta	85	035562	Junta
46	035304	Seletor Completo	86	035301	Carcaça Inferior Completa
47	135506	Parafuso	87	033005	Casquilho c/ 'O' Ring
48	135513	Anilha	88	135542	'O' Ring
49A	035107	Mudança artes manípulo	90	135575	Parafuso (2)
49B	03107GER	Engrenagem Mudança Lever	91	135564	Parafuso
50	135110	Anilha	92	135153	Apoio do pé
51	035111	Flange	93	135571	Anilha (7)
52	035523	Mola	94	135570	Anilha (7)
53	135114	'O' Ring	95	135563	Parafuso
54	104051	Esfera	108	1140.1010	Kit de Manutenção
55	035112	Seletor			
56	035554	Pino			
				2890.1050	Jogo de Juntas
				Composto por:	
				2343.0420	Retentor de Óleo
				135559	Retentor de Óleo
				135114	'O' Ring
				135542	'O' Ring
				035560	Junta
				035514	Junta
				035115	Junta
				035562	Junta

15. MASTER IMPACT & GEARBOX UNIT NOTES

1. INFORMAÇÕES DE APERTO E TORQUES

Ver esquemas nas Páginas 13 e 15.

Pos	Cabeça do Parafuso	Direção de Desaperto	Ajustes de Torque		Notas
			Nm	Ftilbs.	
A		 OFF	23	17.0	
B		 OFF	33	24.3	
C	 5mm	 OFF	16	11.8	
D		 OFF	33	24.3	
E	 4mm	 OFF	6	4.4	Loctite 243
F	 6mm	 OFF	33	24.3	
G		 OFF	6	4.4	Loctite 243
H	 4mm	 OFF	9	6.6	Repetir a quente
I	 13mm	 OFF	9	6.6	
L	 3mm	 OFF	2	1.5	
M		 OFF	6	4.4	

2. Unidade de Impacto Completa 2870.0650

3. Jogo de Ferramentas 1140.1010

O jogo de ferramentas contem o seguinte:

Jogo de ferramentas complete em bolsa

Chave Allen 4mm

Chave Allen 5mm

Chave Allen 6mm

Chave de Bocas Aberta

Chave 13mm x 10mm

Vela

Chave

Chave de Parafusos

Funil de Combustível

TK1

TK2 para parafusos de 5mm

TK3 para parafusos de 6mm

TK4 para parafusos de 8mm

TK5 para a Porca da Embraiagem e Parafuso hex M10, respetivamente TK7

TK8 Pequenos ajustes no Carburador

TK9

4. ALTERAÇÕES NAS REFERÊNCIAS

Antiga _____ Descrição _____ Nova _____

28101031 Motor Completo 2810.1030 (não está mais disponível 09/21)

23430520 Retentor do Óleo 2343.0420

5. PROCEDIMENTO PARA ENCOMENDA DE PEÇAS

Quando pedir peças, indique a quantidade, descrição e referência, ex:

QTD	DESCRIÇÃO	REF ^a .
4	Filtro de Combustível	4001.9100

16. EQUIPAMENTOS DE OFICINA

Para realizar reparações e trabalhos de manutenção de forma eficaz

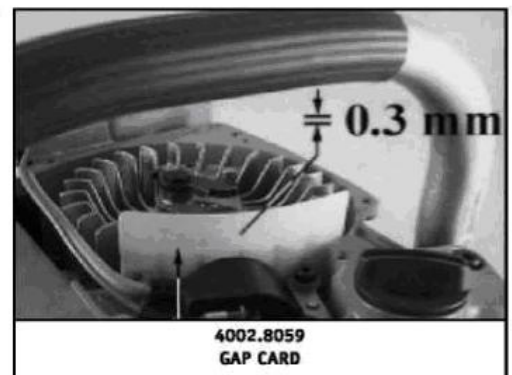
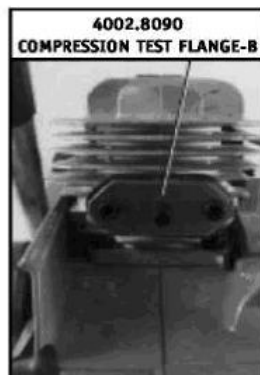
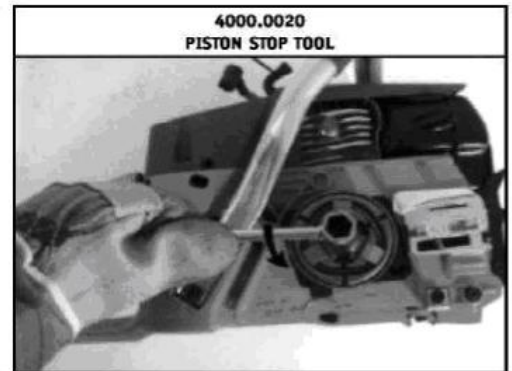

Compre PEÇAS E ACESSÓRIOS ORIGINAIS em

17. ACESSÓRIOS

1. CAIXA DE TRANSPORTE EM METAL

Caixa de transporte de metal robusta, com tampa articulada a todo o comprimento. Fecho rápido, asas de transporte paralelas e base de borracha antiderrapante. Para guardar a chave de impacto, Bocas, Acessórios de perfuração, Brocas, óleo, etc.

Peso 11.7 Kg (26lbs)
Dimensões 590 x 455 x 296mm
(23 1/2" x 18 1/8" x 11 1/2")



2. ACESSÓRIOS DE IMPACTO

BOCAS DE IMPACTO STANDARD E COMPRIDAS DE QUALIDADE FERROVIÁRIA 1"

Hexagonais 21 a 46mm, Quadradas 21 a 25 mm Retangulares 19 x 17, 25 x 18 e 28 x 21mm Biquadradas 7/8" to 2 1/4"

Para usar com chaves de impacto e aparafusadoras

EXTENSÕES 125 a 450mm (6" a 18"),
UNIÕES UNIVERSAIS, MAXI CLIPS, ANEIS DE BORRACHA, PINOS EM AÇO.

Todas as outras unidades quadradas e tamanhos disponíveis a pedido

Assegure-se que as anilhas de borracha são as adequadas para prender o pino de aço. Borracha natural estica melhor que borracha sintética e dura mais tempo. Pinos de aço devem ser aproximadamente 2mm (1/16") mais curtos que o diâmetro da ranhura da boca



3. ACESSÓRIOS PARA BROCAS

ADAPTADOR DE ACOPLAMENTO RÁPIDO

Para Brocas Europeias e Americanas com cabeças hexagonais e redondas

BROCAS

Standard e Premium para madeira dura de alta qualidade hexagonal de 9mm e todos os tipos de cabeças redondas

Diâmetros de 10 a 22mm para perfurar em todos os tipos de travessas de madeira.

Cabeças e comprimentos especiais assim como outros diâmetros, disponíveis a pedido



ACESSÓRIOS	17
Adaptador de acoplamento rápido	17.3
Bocas	17.2
Brocas	17.3
Caixa de Transporte em Metal	17.1
APERTOS	15
APLICAÇÕES	1
CONTROLOS DA MÁQUINA	4
Ilustrações	4
Alavanca de media marcha	5.6
Alavanca do estrangulador	5.3
Arrancador	5.4
Bolha de Injeção de combustível	5.2
Botão de descompressão	5.12
Botão de inversão de marcha	5.7
Gatilho do acelerador	5.9
Interruptor On/Off	5.1
Tampa do depósito	5.11
Tampa do óleo	5.10
Unidade quadrada	5.5
DESMONTAR A UNIDADE DE IMPACTO	12
Batente	12.6
Caixa de câmbios	12.4
Embraiagem e Flange do Motor	12.2
Flange da Embraiagem	12.1
Martelo Completo	12.5
Retentor e Rolamentos da Embraiagem	12.3
DESMONTAR O MOTOR	9
Bolha de Injeção de combustível	9.3
Cambota	9.11
Carburador	9.7
Cárter pelo depósito de combustível	9.10
Cilindro e Pistão	9.9
Filtro de Ar	9.1
Mola do cabo de arranque	9.4
Motor da unidade de impacto	9.8
Resguardo de escape e silenciador	9.6
Tampa superior	9.2
Volante	9.5
EQUIPAMENTOS DE OFICINA	16

INDICE**REFERENCIA**

ESQUEMAS DE MONTAGEM, LISTA DE PEÇAS E NOTAS	Impacto e caixa de câmbios	13-15
	Motor e Asa de transporte	10-11
INFORMAÇÃO TÉCNICA		2
	Amplitude de torque	2.1
	Tamanhos de parafuso	2.2
	Dimensões	2.3
	Caixa de câmbios	2.6
	Ignição	2.5
	Mecanismo de impacto	2.7
	Motor	2.4
	Ruido	2.8
	Unidade quadrada	2.9
	Vibração	2.10
	Peso	2.11
INICIAR / PARAR		6
	Ajustes	6.7
	Arranque da máquina	6.3
	Encher o depósito	6.6
	Mistura de combustível	6.4
	Parar a máquina	6.5
	Preparação para arranque	6.2
JOGO DE FERRAMENTAS E NOTAS		15
PRECAUÇÕES DE SEGURANÇA		3
REGRAS BÁSICAS DE SEGURANÇA		7
SERVIÇOS DE ROTINA		8
	Cabo de arranque	8.4
	Filtro do ar	8.2
	Filtro do combustível	8.3
	Instruções de manutenção e rotina	8.7
	Livro de registos	8.8
	Lubrificar martelo e batente	8.6
	Óleo da caixa de câmbios	8.5
	Vela	8.1



Couper Street, Glasgow G4 0DL United Kingdom
Tel: 44(0)141 552 5591
Fax: 44(0)141 552 5064
[E-mail: enquiries@airtecinternational.co.uk](mailto:enquiries@airtecinternational.co.uk)
Website: www.airtecinternational.co.uk